

2M

中实长爪行程动力卡盘

中实型 | 2爪

- 楔形二爪中实卡盘，超长爪行程。
- 折动面均经硬化及精密研磨，并直接润滑。
- 高刚性结构及高夹持精度。



规格

型号	楔心行程 (mm)	爪行程(直径) (mm)	最大夹持直径 (mm)	最小夹持直径 (mm)	容许最大入力 kN (kgf)	最大夹持力 kN (kgf)	最高回转数 min ⁻¹ (r.p.m.)	I kg·m ²	重量 (kg)	适用回转缸	最大使用压力 MPa(kgf/cm ²)
2M-05	15	10.9	135	14	6.5(660)	11(1120)	4500	0.02	6	RK-75(N)	1.8(18)
2M-06	20	14.5	165	14	14.3(1460)	24(2450)	4000	0.04	12.2	RK-100(N)	2.0(20)
2M-08	23	16.7	210	17	19.6(2000)	36.6(3730)	3500	0.13	23	RK-125(N)	1.9(19.3)
2M-10	27	19.6	254	22	26.1(2660)	49.3(5030)	3000	0.3	34.3	RK-150(N)	1.8(18.6)
2M-12	30	21.8	304	26	36(3670)	66(6730)	2500	0.71	59.1	RK-150(N)	2.4(24)

尺寸

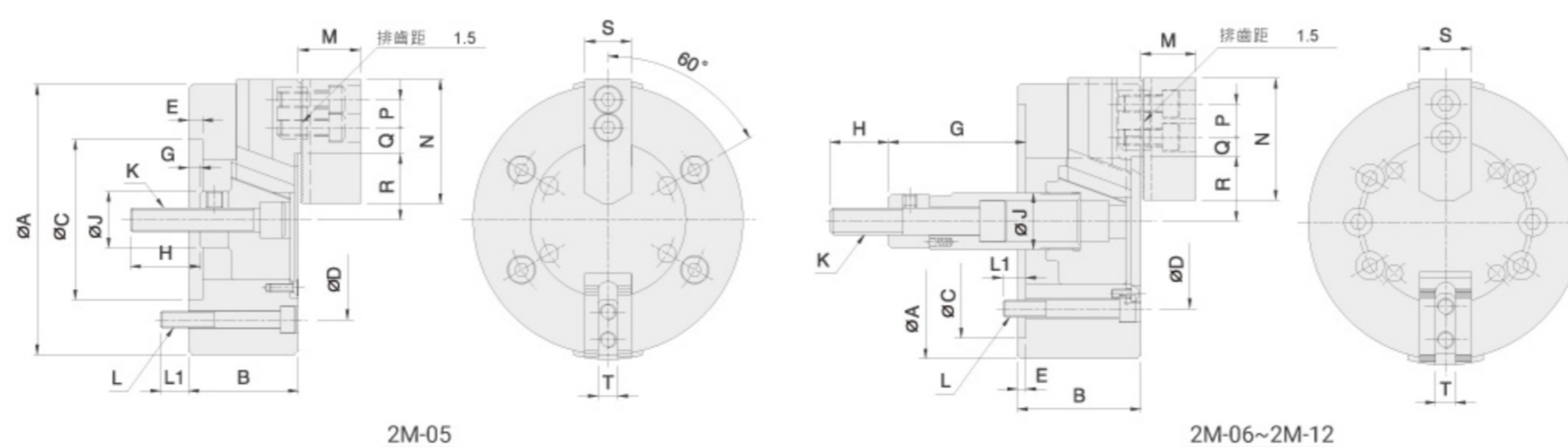

保留规格修改的权利

型号	A	B	C(H6)	D	E	G max.	G min.	H	J	K	L	L1	M	N	P	Q max.	Q min.	R max.	R min.	S	T
2M-05	135	55	80	100	7	6	-9	35	28	M12x1.75	4~M8	14	31	62	14	15.5	5	32.9	27.45	25	10
2M-06	165	74	140	104.8	5	101.6	81.6	36	34	M16x2	6~M10	14	37	73	20	17	8	38.7	31.45	31	12
2M-08	210	85	170	133.4	5	129	106	36	38	M20x2.5	6~M12	20	38	95	25	22.3	8.8	47.5	39.15	35	14
2M-10	254	89	220	171.4	5	160	133	36	45	M20x2.5	6~M16	18	43	110	30	32.3	12.8	53.9	44.1	40	16
2M-12	304	106	220	171.4	6	70	40	46	50	M24x3	6~M16	18	51	130	30	47.8	13.3	62.5	51.6	50	21